

Assemblerprogrammering för HCS12

Ur innehållet:

Assembleratorn, assemblerspråk

Ordlängder och datatyper

Tilldelningar, binära operationer

Registerspill, permanenta och tillfälliga variabler

Programkonstruktioner i assemblerspråk

Subrutiners parametrar och returvärden

Kodningsexempel och exekveringstidsanalys

Absolut assemblering

All källtext assembleras samtidigt och alla referenser löses upp omedelbart.

Resultatet är en "bild" av program/minne färdig att överföras till måldatorn.

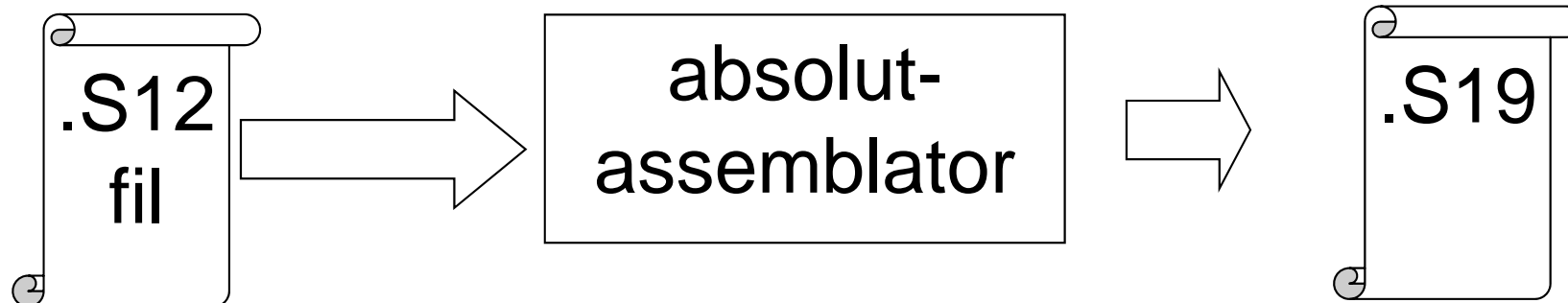

Relokerande assembler

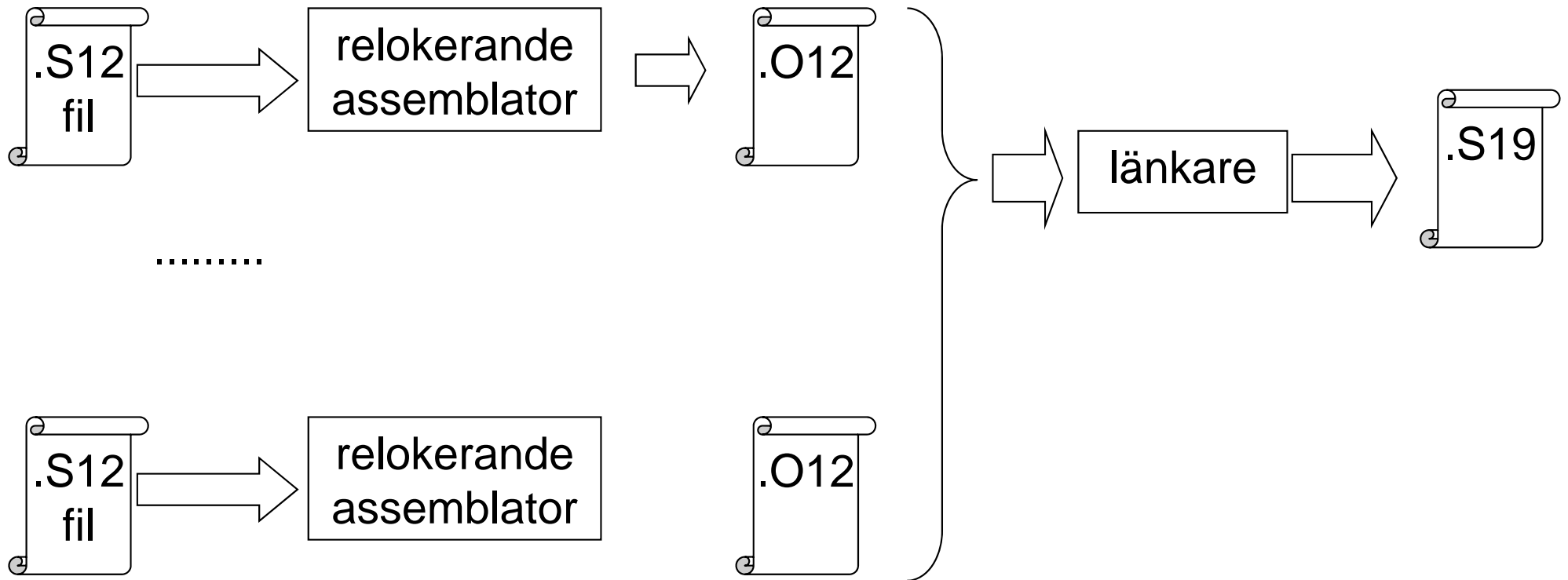

Källtexter assembleras till ett "objektformat" med symbolisk representation av adresser.

Vid "länkningen" ersätts den symboliska informationen med absoluta adresser

Assembler- programmets struktur; exempel

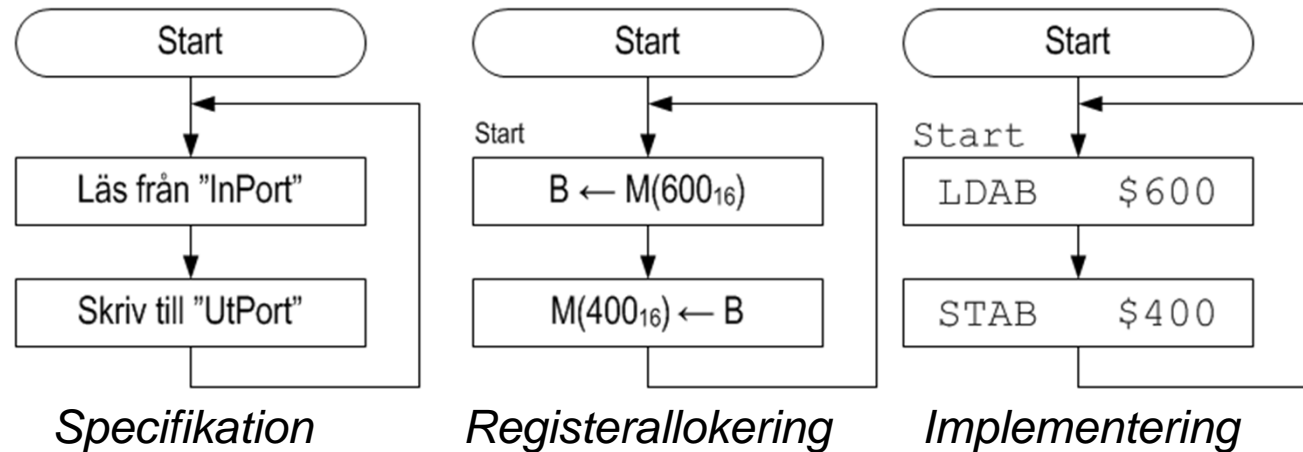

```

; Programmet läser från en inport och kopierar till en utport
InPort      EQU          $600
OutPort     EQU          $400
            ORG          $1000

Start:
            LDAB         InPort      ; Läs från inporten...
            STAB         OutPort    ; Skriv till utporten
            BRA          Start      ; Börja om...
    
```

Symbolfält, blankt eller kommentar	Instruktion (mnemonic) eller assembler-direktiv	Operand(er) till instruktion eller argument till direktiv	Eventuell kommentarstext
--	---	---	--------------------------

Fälten separeras med blanktecken, dvs "tabulatur" eller "mellanslag".

Assemblerspråkets element

ALLA textsträngar är "context"-beroende

"**Mnemonic**", ett ord som om det förekommer i instruktionsfältet tolkas som en assemblerinstruktion ur processorns instruktionsuppsättning. Mot varje sådan mnemonic svarar som regel EN maskininstruktion.

"**Assemblerdirektiv**" ("Pseudoinstruktion"), ett direktiv till assemblern.

Symboler, textsträng som börjar med bokstav eller _. Ska bara förekomma i symbol- eller operand- fälten

Direktiv och mnemonics är inte "reserverade" ord i vanlig bemärkelse utan kan till exempel också användas som symbolnamn

Ett (dåligt) exempel...

```
                ORG      $1000
BRA             LDAA     ADDA
                ADDB    LDAA
                BRA     BRA
RMB            EQU     1
EQU            EQU     2
ADDA           EQU     EQU
LDAA           RMB    RMB
```

Syntaktiskt korrekt men
extremt svårläst på grund
utav illa valda
symbolnamn...

Ett bra exempel...

```
                ORG    $1000
main:           JSR    init
main_loop:     JSR    read
                JSR    ...
                ---
                BRA    main_loop

init:          ---
init_0:       RTS

read:         ---
read_loop:
read_exit:    RTS
```

Symbolnamnen väljs så att sammanblandning undviks. Undvik också generella symbolnamn som exempelvis LOOP

CPU12, ordlängder och datatyper

7	A	0	7	B	0	8-bitars ackumulatorer A och B
15	D				0	eller
15	X				0	Index register X
15	Y				0	Index register Y
15	SP				0	Stackpekare SP
15	PC				0	Programräknare PC
S X H I N Z V C						Statusregister CCR

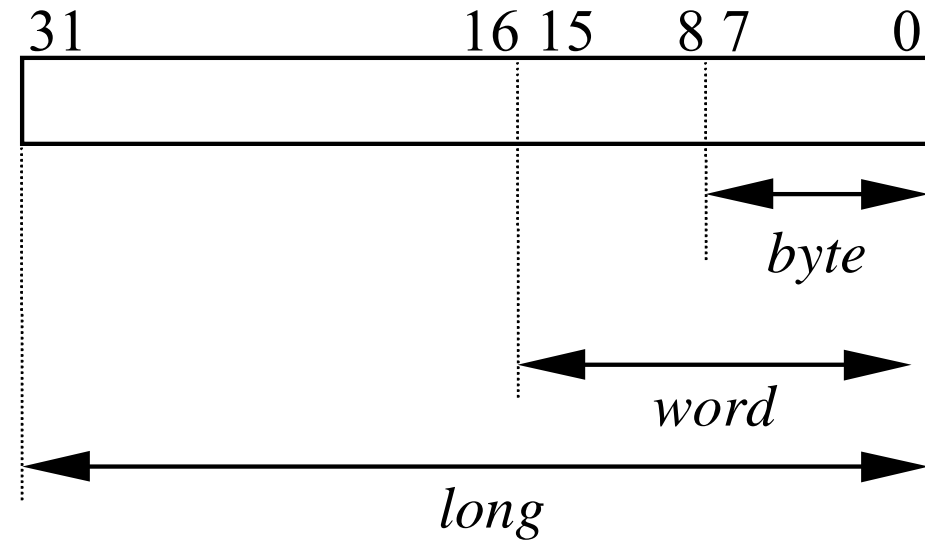

```

char    ci    /* 8-bitars datatyp, storlek byte */
short  si    /* 16-bitars datatyp, storlek word */
long   li    /* 32-bitars datatyp, storlek long */
int    ii    /* 16-bitars datatyp, storlek word */
    
```

Lämpliga arbetsregister för **short** och **int** är **D** och för **char** **B**
 32 bitars datatyper ryms ej i något enstaka CPU12-register.

```

char *cptr;      /* pekar på 8-bitars datatyp */
short *sptr;    /* pekar på 16-bitars datatyp */
long *iptr;     /* pekar på 32-bitars datatyp */
    
```

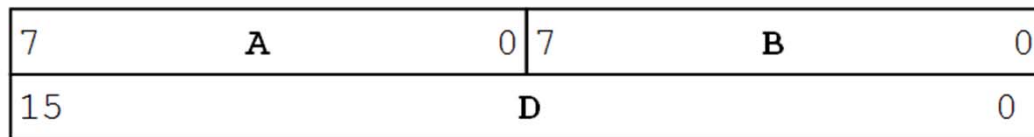

8-bitars ackumulatorer A och B

eller

ALLA pekartyper
 är 16 bitar
 Lämpliga
 arbetsregister är
x eller **y**

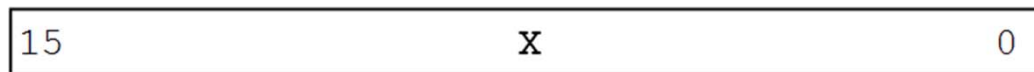

Index register X

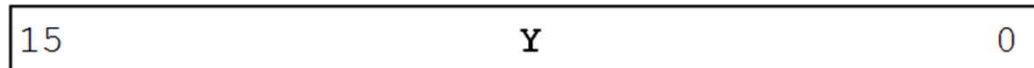

Index register Y

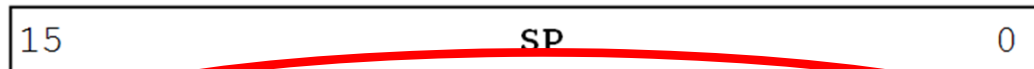

Stackpekare SP

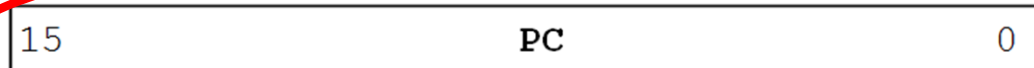

Programräknare PC

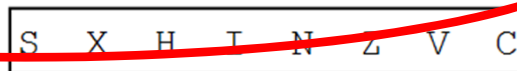

Statusregister CCR

Tilldelningar

Pseudo språk:

```
char variable;
```

```
variable = 1;
```

```
.....
```

```
short variable
```

```
variable = 1;
```

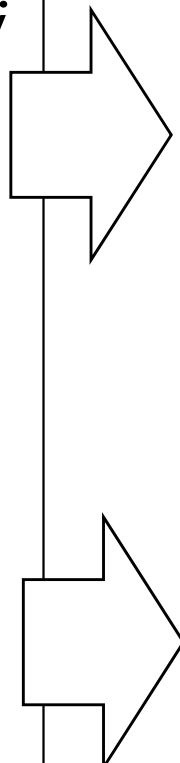

Assemblerspråk:

kan kodas på flera olika sätt, exempelvis:

```
variable      RMB      1
```

```
1)  MOVB      #1,variable
```

```
2)  LDAB      #1
```

```
    STAB      variable
```

```
3)  LDAA      #1
```

```
    STAA      variable
```

```
.....
```

```
variable      RMB      2
```

```
1)  MOVW      #1,variable
```

```
2)  LDD       #1
```

```
    STD       variable
```

Addition av 8-bitars tal

Pseudo språk:

```
char  ca,cb,cc;  
    ...  
ca = cb + cc;
```

Assemblerspråk:

```
ca    RMB    1  
cb    RMB    1  
cc    RMB    1  
    ...  
LDAB  cb      ; operand 1  
ADDB  cc      ; adderas  
STAB  ca      ; skriv i minnet
```

Addition av 16-bitars tal

Pseudo språk:

```
short sa, sb, sc;  
    ...  
sa = sb + sc;
```

Assemblerspråk:

```
sa    RMB    2  
sb    RMB    2  
sc    RMB    2  
    ...  
    LDD    sb    ; operand 1  
    ADDD   sc    ; adderas  
    STD    sa    ; skriv i minnet
```

Addition av 32-bitars tal

Assemblerspråk:

```
la      RMB      4
lb      RMB      4
lc      RMB      4
...
LDD     lb+2     ; minst signifikanta "word" av b
ADDD    lc+2     ; adderas till minst signifikanta "word" av c
STD     la+2     ; tilldela, minst signifikanta "word"
LDD     lb       ; mest signifikanta "word" av b
ADCB    lc+1     ; adderas till låg byte av mest signifikanta
          ; "word" av c
ADCA    lc       ; adderas till hög byte av mest signifikanta
          ; "word" av c
STD     la       ; tilldela, mest signifikanta "word"
```

Pseudo språk:

```
long la, lb, lc;
...
la = lb + lc;
```

Kodförbättringar, framför allt för *byte*-operationer

Pseudo språk:

```
char  ca, cb;  
...  
ca = ca + 1;
```

```
cb = cb - 1;
```

Assemblerspråk:

```
ca    RMB    1  
cb    RMB    1  
...  
LDAB  ca  
ADDB  #1  
STAB  ca
```

eller

```
INC   ca  
...  
DEC   cb
```

Registerspill

Delresultat kan sparas på stacken vid evaluering av uttryck där processorns register inte räcker till...

EXEMPEL

```
unsigned short int _a,_b,_c,_d;
```

Evaluera: $(_a * _b) + (_c * _d)$;

Lösning: För 16 bitars multiplikation använder vi EMUL-instruktionen. Denna förutsätter att operanderna finns i D respektive Y-registren.

```
LDD    _a
LDY    _b
EMUL                   ; första parenteserna evaluerad
PSHD                   ; placera delresultat på stacken
LDD    _c
LDY    _d
EMUL                   ; andra parenteserna evaluerad
ADDD   0,SP            ; addera med första delresultatet
LEAS   2,SP           ; återställ stackpekaren
```

Efter instruktionssekvensen finns hela uttryckets värde i register D, stackpekaren har återställts till det värde den hade före instruktionssekvensen.

Permanenta och tillfälliga variabler

Pseudo språk:

```
char gc;  
  
Sub_0  
{  
    char lc;  
  
    lc = 5;  
}
```

Assemblerspråk:

```
_gc:   RMB    1  
  
Sub_0:  
      LEAS   -1, SP  
  
      LDAB  #5  
      STAB  0, SP  
  
      LEAS   1, SP  
      RTS
```

I subrutinen refereras variabeln `lc` som `0, SP`.

Som en direkt följd är variabeln `gc` "synlig" hela tiden, i hela programmet medan variabeln `lc` endast är synlig (existerar) i subrutinen "Sub_0".

Flödesdiagram för programstrukturer

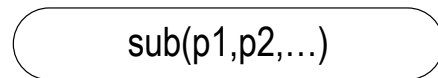

Inträde i och utträde ur subrutiner.

Inträde, typiskt med subrutinens namn och symbolisk representation av eventuella parametrar då sådana finns.

Utträde, ("RETUR") typiskt med angivande av returnvärde (rv) om sådant finns.

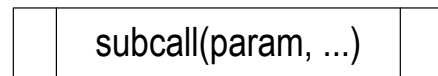

Subrutinanrop.

Med parametrar, symbolisk representation av eventuella aktuella parametrar som skickas med subrutinanropet.

Med returvärde, tilldelningsoperator placeras framför den anropade subrutinen.

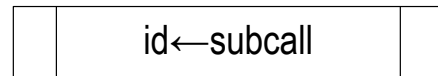

Engångsinitieringar.

Placeras typiskt i omedelbar anslutning till en inträdessymbol

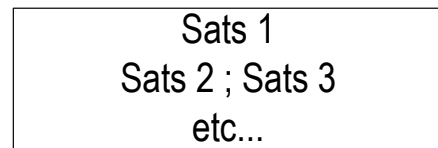

Exekveringsblock.

En eller flera satser som ordnats och exekveras sekvensiellt.

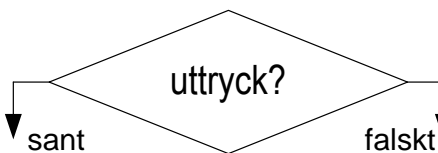

Villkorsblock.

Ett uttryck testas, utfallet kan vara sant eller falskt och exekveringsväg väljs därefter.

Programmering i assemblerspråk, programstrukturer

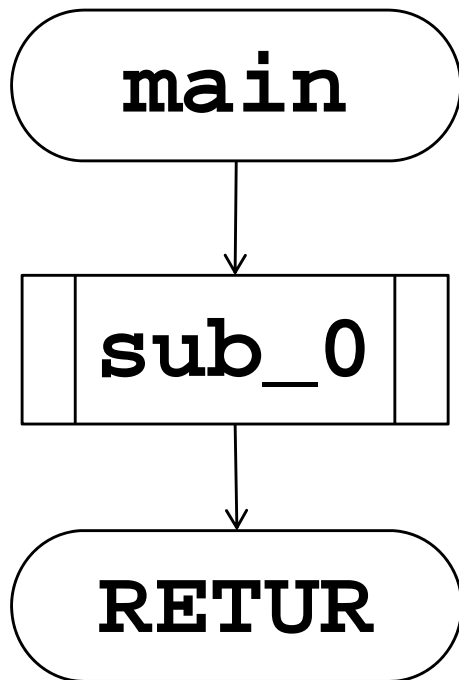

Pseudospråk:
main
{

sub_0();

}

Assemblerspråk:
main:

JSR sub_0

RTS

Sekvensiellt/villkorligt programflöde

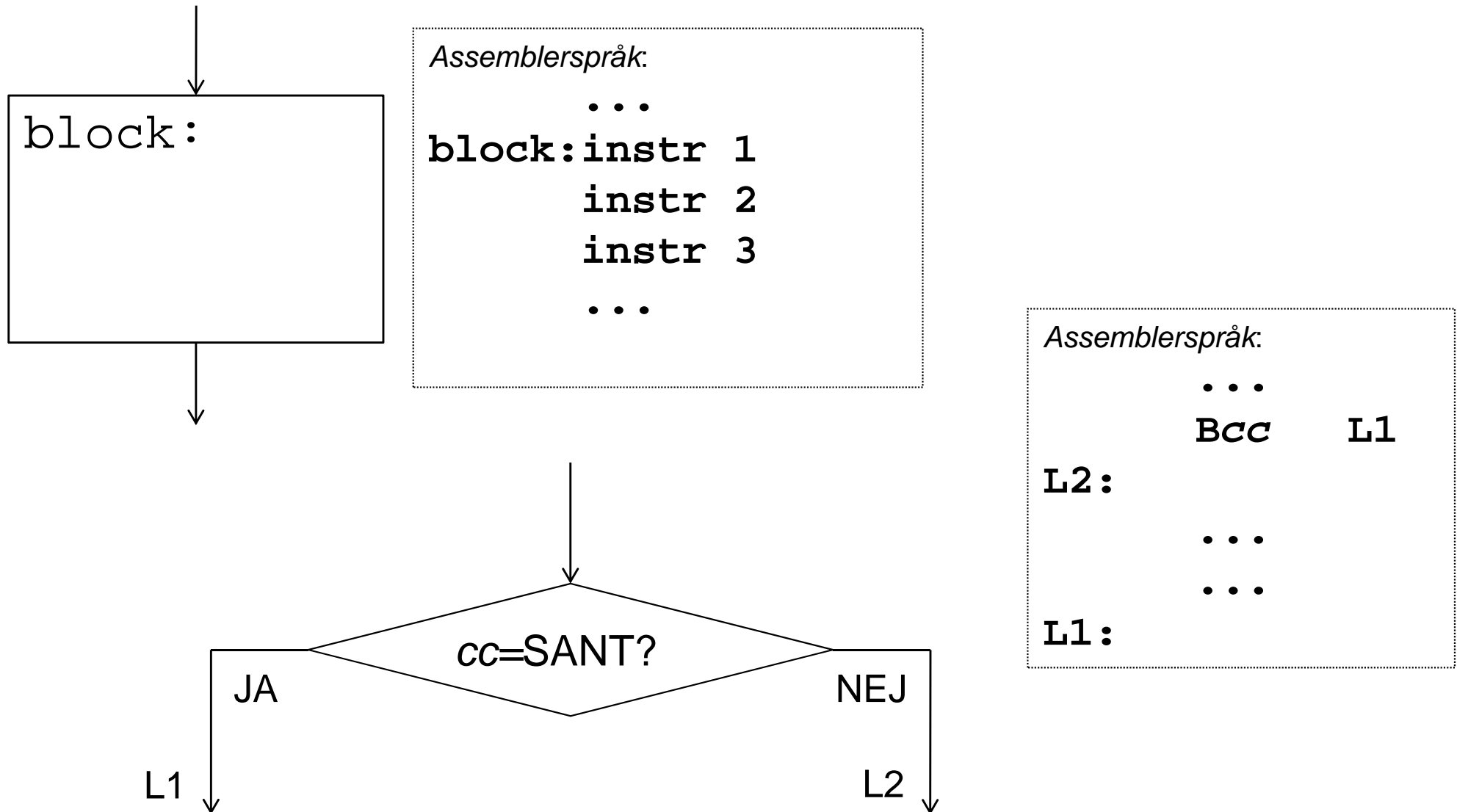

Programflödeskontroll

Ovillkorlig och villkorlig programflödesändring

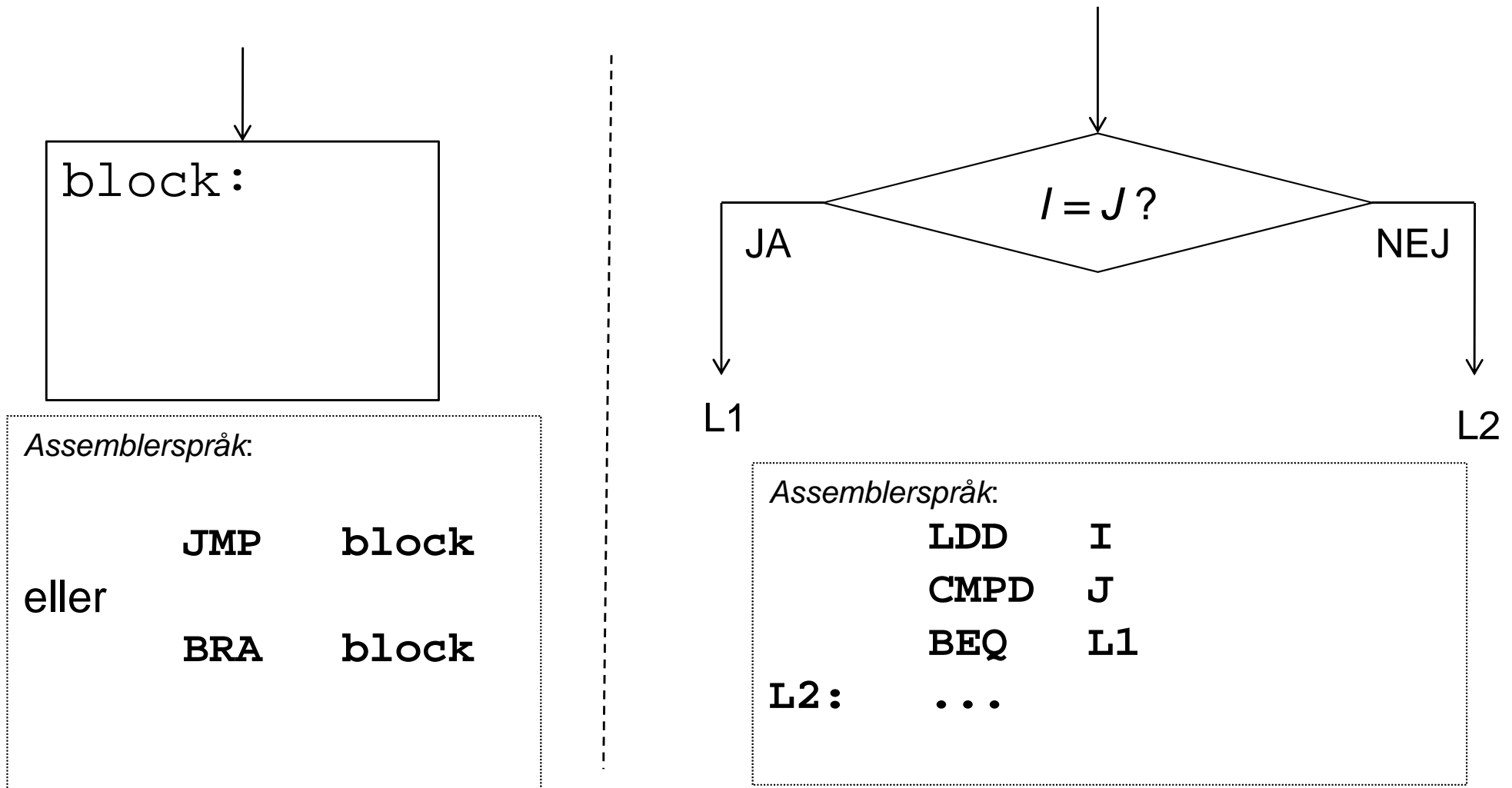

Kontrollstrukturer

```
if( villkor )
{
    Satser
}
```

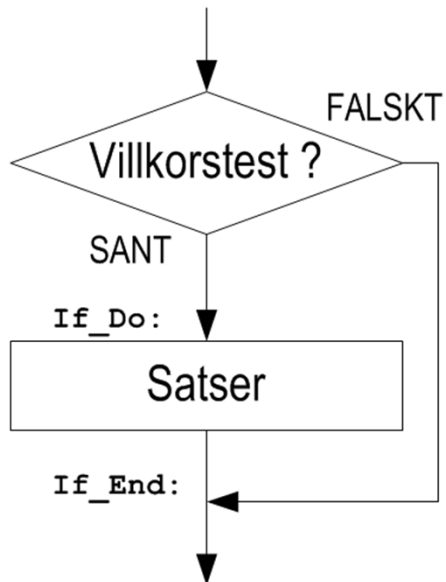

```
if( villkor ){
    Satser1
}else{
    Satser2
}
```

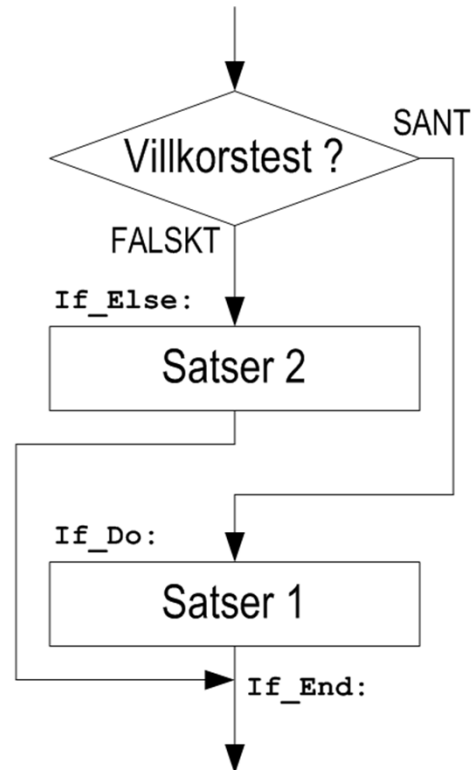

```
while( villkor )
{
    Satser
}
```

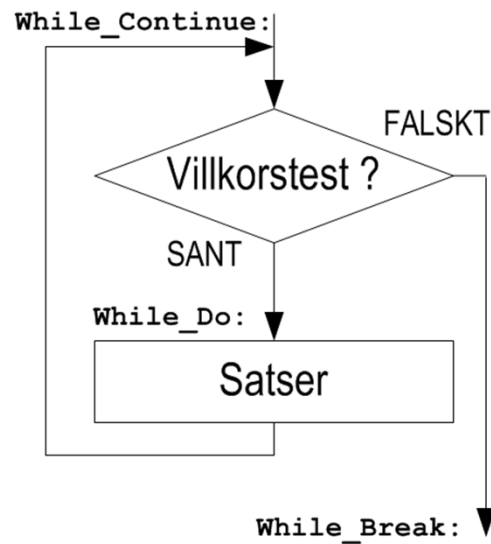

```
do{
    Satser
}while( villkor );
```

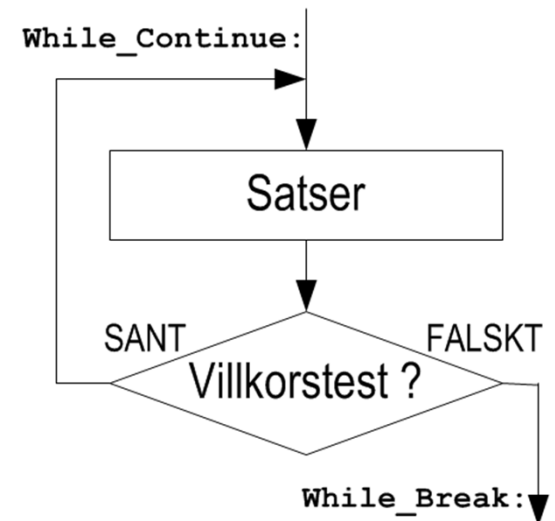

If (...) {...}

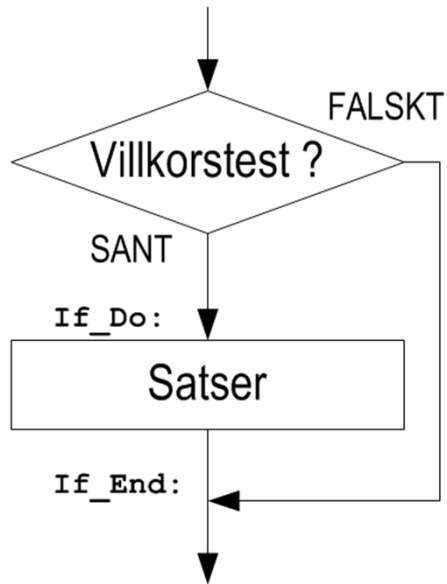

```
if (DipSwitch != 0)
    HexDisp = Dipswitch;
```

”Rättfram” kodning:

```
DipSwitch    EQU    $600
HexDisp      EQU    $400

...

LDAB    DipSwitch
CMPB    #0
BNE    If_Do
BRA     If_End

If_Do:      LDAB    DipSwitch
           STAB    HexDisp

If_End:
```

BNE	”Hopp” om ICKE zero	Z=0
BEQ	”Hopp” om zero	Z=1

If (...) {...}

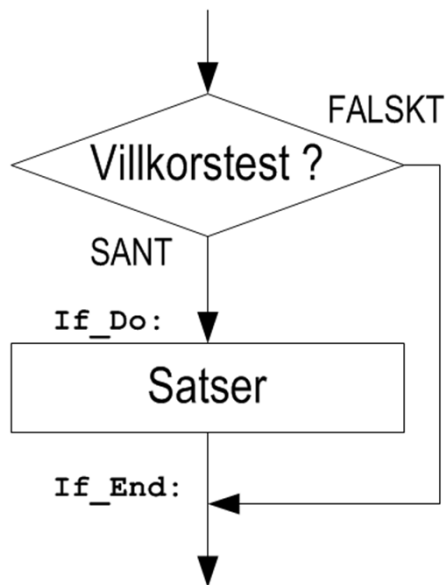

```
if (DipSwitch != 0)
    HexDisp = Dipswitch;
```

Användning av komplementärt villkor leder till bättre kodning:

```
DipSwitch    EQU    $600
HexDisp      EQU    $400
```

...

```
LDAB    DipSwitch
CMPB    #0
BEQ    If_End
```

```
If_Do:    LDAB    DipSwitch
           STAB    HexDisp
```

```
If_End:
```

BNE	“Hopp” om ICKE zero	Z=0
BEQ	“Hopp” om zero	Z=1

If (...) {...} else { ...}

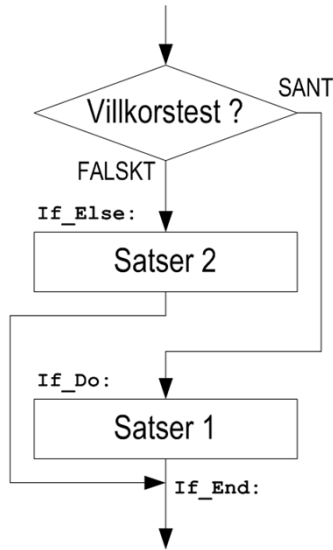

```

if (DipSwitch >= 5)
    HexDisp = 1;
else
    HexDisp = 0;
    
```

```

DipSwitch    EQU    $600
HexDisp      EQU    $400
...
LDAB    DipSwitch
...
CMPB    #5
BHS    If_Do
If_Else: LDAB    #0
        STAB    HexDisp
        BRA     If_End

If_Do:   LDAB    #1
        STAB    HexDisp

If_End:  ...
    
```

Jämförelser av tal utan tecken

BHS (BCC)	Villkor: $R \geq M$	C=0
BLO (BCS)	Villkor: $R < M$	C=1

If (...) {...} else { ...}

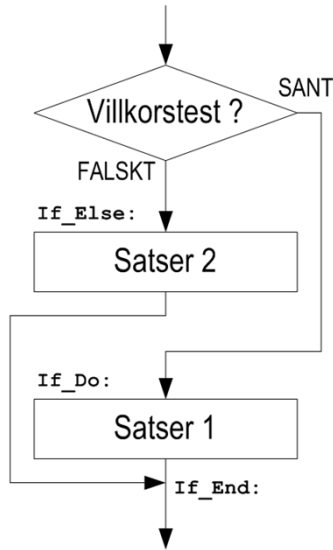

```

if (DipSwitch >= 5)
    HexDisp = 1;
else
    HexDisp = 0;
    
```

```

DipSwitch    EQU    $600
HexDisp      EQU    $400
...
LDAB    DipSwitch
...
CMPB    #5
BLO    If_Else
If_Do:   LDAB    #1
        STAB    HexDisp
        BRA    If_End

If_Else: LDAB    #0
        STAB    HexDisp

If_End:  ...
    
```

Jämförelser av tal utan tecken

BHS (BCC)	Villkor: $R \geq M$	C=0
BLO (BCS)	Villkor: $R < M$	C=1

while (...) {...}

Vid kodning av "while"-iteration används det komplementära villkoret

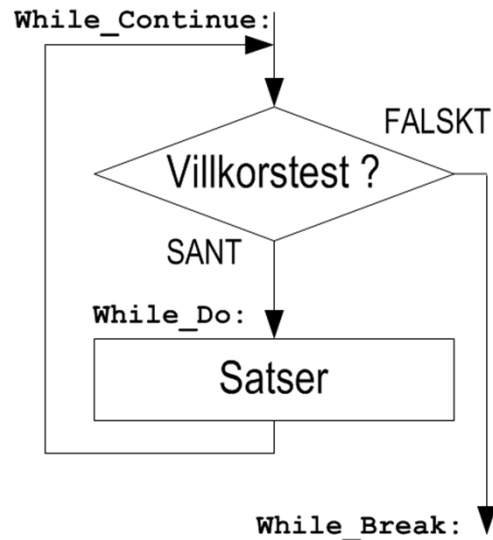

```

while (DipSwitch != 0)
    HexDisp = 1;
HexDisp = 0;
    
```

```

DipSwitch    EQU    $600
HexDisp      EQU    $400
    
```

...

```
While_Continue:
```

```

        LDAB    DipSwitch
        CMPB    #0
        BEQ    While_Break
        LDAB    #1
        STAB    HexDisp
        BRA     While_Continue
    
```

```
While_Break:
```

```

        LDAB    #0
        STAB    HexDisp
    
```

do {...} while (...)

Vid kodning av "do-while"-iteration används uttryckets villkor

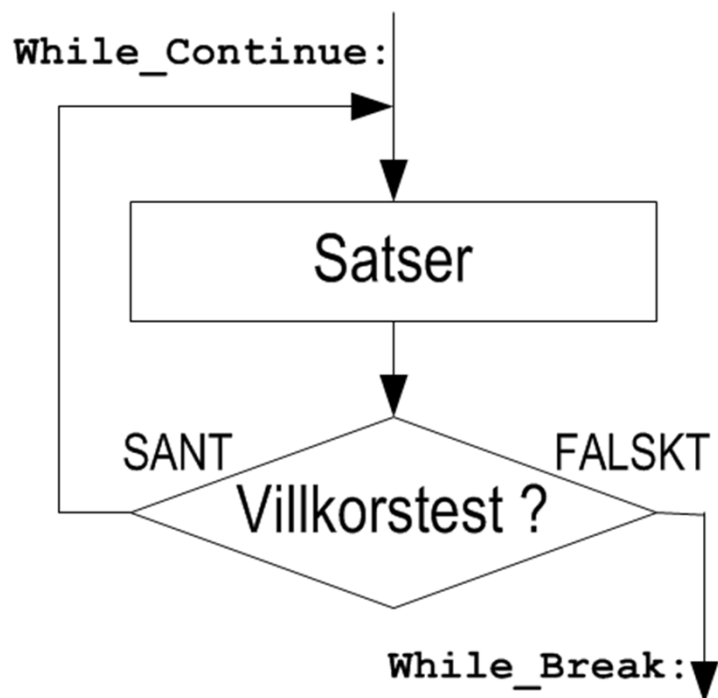

```

DipSwitch    EQU    $600
HexDisp      EQU    $400
...
While_Continue:
    CLR        HexDisp
    ...
    LDAB      DipSwitch
    CMPB     #0
    BNE     While_Continue
While_Break:
    ...
    
```

```

do
{
    HexDisp = 0;
}while (DipSwitch != 0);
    
```

Sammanfattning, villkorlig programflödeskontroll

C-operator	Betydelse	Datotyp	Instruktion
==	Lika med	signed/unsigned	BEQ
!=	Skild från	signed/unsigned	BNE
<	Mindre än	signed	BLT
		unsigned	BCS
<=	Mindre än eller lika	signed	BLE
		unsigned	BLS
>	Större än	signed	BGT
		unsigned	BHI
>=	Större än eller lika	signed	BGE
		unsigned	BCC

Parameteröverföring till, och returvärden från subrutiner

Parametrar

- Via register
 - enkla datatyper, snabbt, effektivt och enkelt
- Via stacken
 - generellt

Returvärden

- Via register
 - för enkla datatyper som ryms i processorns register
- Via stacken
 - sammansatta datatyper (poster och fält)

Parameteröverföring via register

Antag att vi alltid använder register D, X (i denna ordning) för parametrar som skickas till subrutinen "Sub_0".

Då kan funktionsanropet

```
Sub_0(la, lb);
```

översätts till:

```
LDD    la
```

```
LDX    lb
```

```
BSR    Sub_0
```

Då vi kodar subrutinen "Sub_0" vet vi (på grund av våra regler) att den första parametern finns i D, och den andra i X.

Metoden är enkel och ger bra prestanda men är begränsad i antal parametrar som kan överföras.



Tänkbar komplikation:
 "Registerspill" i den anropade subrutinen?
 Skapa "lokala variabler" – använd stacken
 för temporär lagring

```
; Sub_0(la,lb);
```

```
Sub_0:
```

```
; parametrar finns i register,  

; spara dessa på stacken (behöver registren)
```

```
    STD    2,-SP    ;(Push D)
    STX    2,-SP    ;(Push X)
    ----   här används registren
    ----   för andra syften
```

```
; återställ parametrar från stacken
```

```
    LDD    2,SP
    LDX    0,SP
    ---
    ---
    LEAS   4,SP    ; återställ stackpekare
    RTS
```

Låt oss anta att SP har värdet 3000 vid inträdet i subrutinen

Adress	Innehåll	SP före	SP efter
3000		◀	
2FFF	D.lsb		
2FFE	D.msb		
2FFD	X.lsb		
2FFC	X.msb		◀
2FFB			



Parameteröverföring via stacken

Antag att listan av parametrar som skickas till en subrutin behandlas från höger till vänster. Då kan funktionsanropet:

```
Sub_0(1a,1b);
```

översätts till:

```
LDD    1b
PSHD   ; (STD  2, -SP)
LDD    1a
PSHD
BSR    Sub_0
LEAS   4, SP
```

Stackens utseende		
Innehåll	Kommentar	Adressering via SP i subrutinen
1b.lsb	Parameter 1b	4, SP
1b.msb		
1a.lsb	Parameter 1a	2, SP
1a.msb		
PC.lsb	Återhopsadress, placeras här vid BSR	0, SP
PC.msb		

```
Sub_0:
    . .
    LDD    2, SP
; parameter 1a till register D
    . .
    LDD    4, SP
; parameter 1b till register D
    . .
```

Returvärden via register

Register väljs, beroende på returvärdets typ (storlek).

En regel (konvention) bestäms och följs därefter vid kodning av alla subrutiner

EXEMPEL:

Storlek	Benämning	C-typ	Register
8 bitar	byte	char	B
16 bitar	word	short int	D
32 bitar	long	long int	Y/D

Returvärden via stack

Krävs typiskt då en subrutin ska returnera en komplett post, eller ett helt fält. Detta är avsevärt mer komplicerat och det finns flera olika metoder.

Exempelvis kan den anropande subrutinen reservera utrymme på stacken och skicka en pekare till detta utrymme som en *icke synlig* parameter.

gcc och xcc gör på detta vis men man måste alltid konsultera dokumentationen för den använda kompilatorn.

Kodningsexempel: subrutinen "memcpy(from , to, size)"

Exempel på anrop (formellt):

```

PUSH   size
PUSH   to
PUSH   from
JSR    memcpy
LEAS   6, SP
    
```

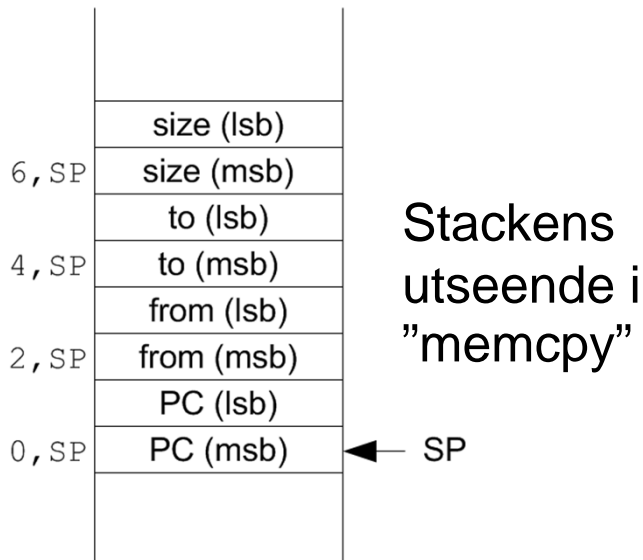

```

void memcpy( unsigned char from[],
             unsigned char to[],
             unsigned int size )
{
    while (size > 0){
        size = size - 1;
        to[size] = from[size];
    }
}
    
```

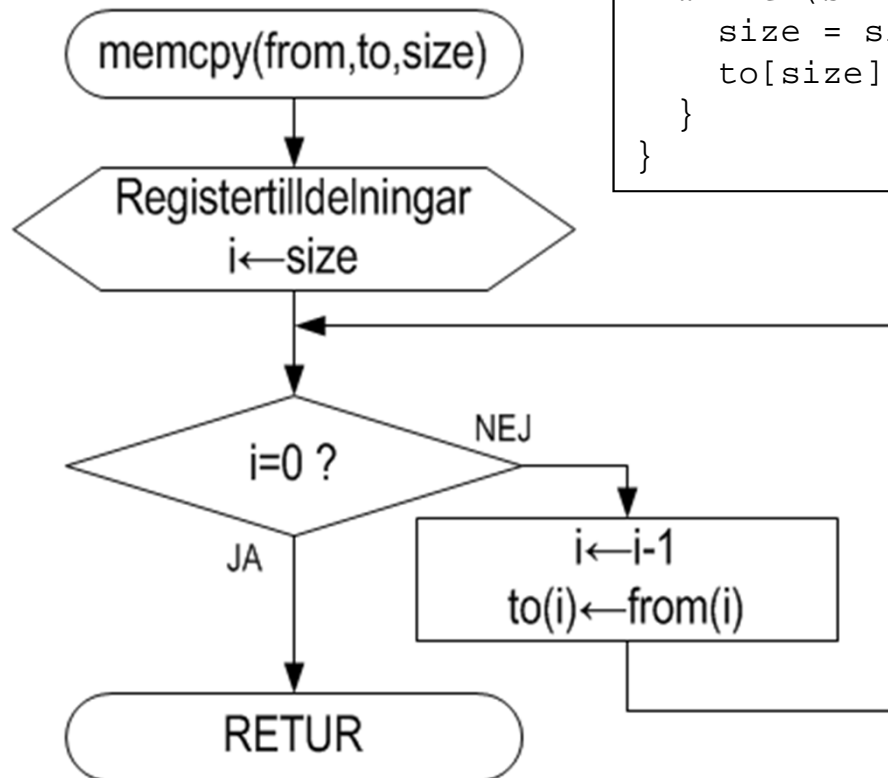

forts. "memcpy(from , to, size)"

 "memcpy(from , to, size)"

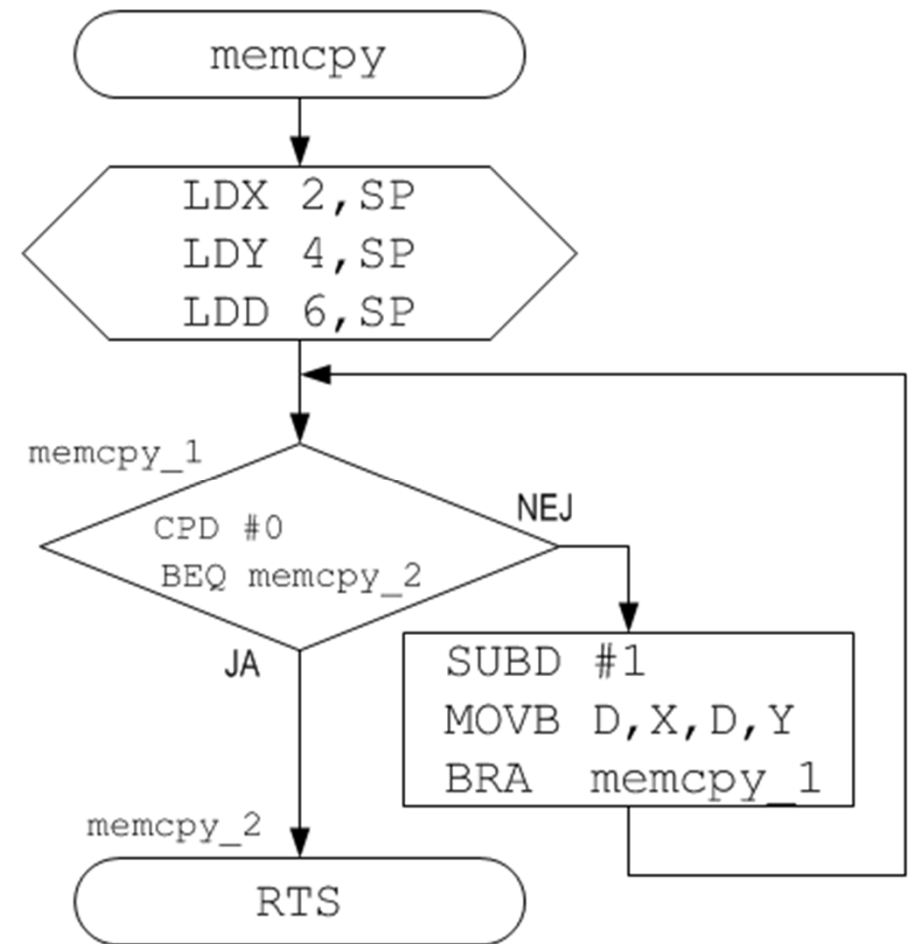
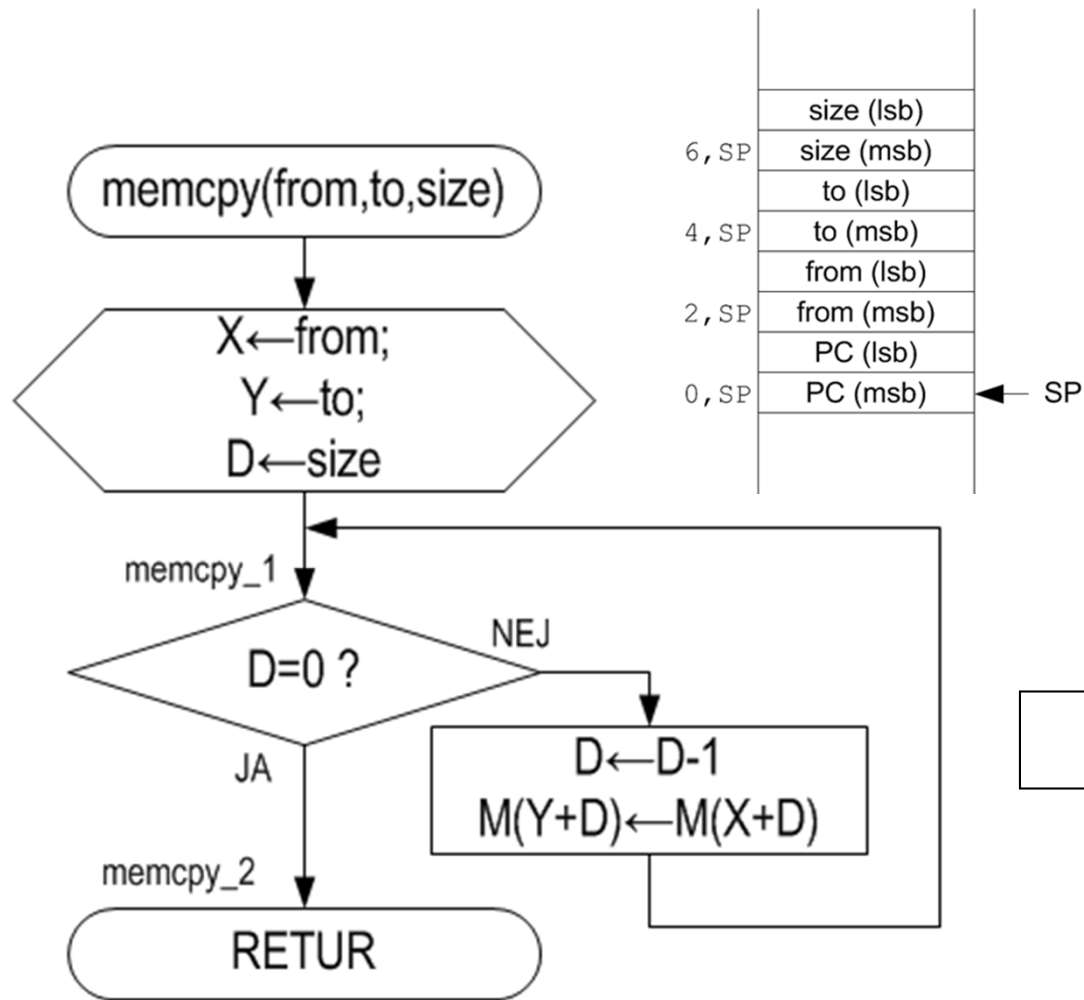

Efter registerallokering...

Efter implementering...

forts. "memcpy(from , to, size)"

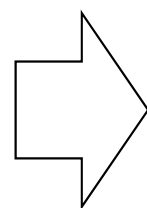
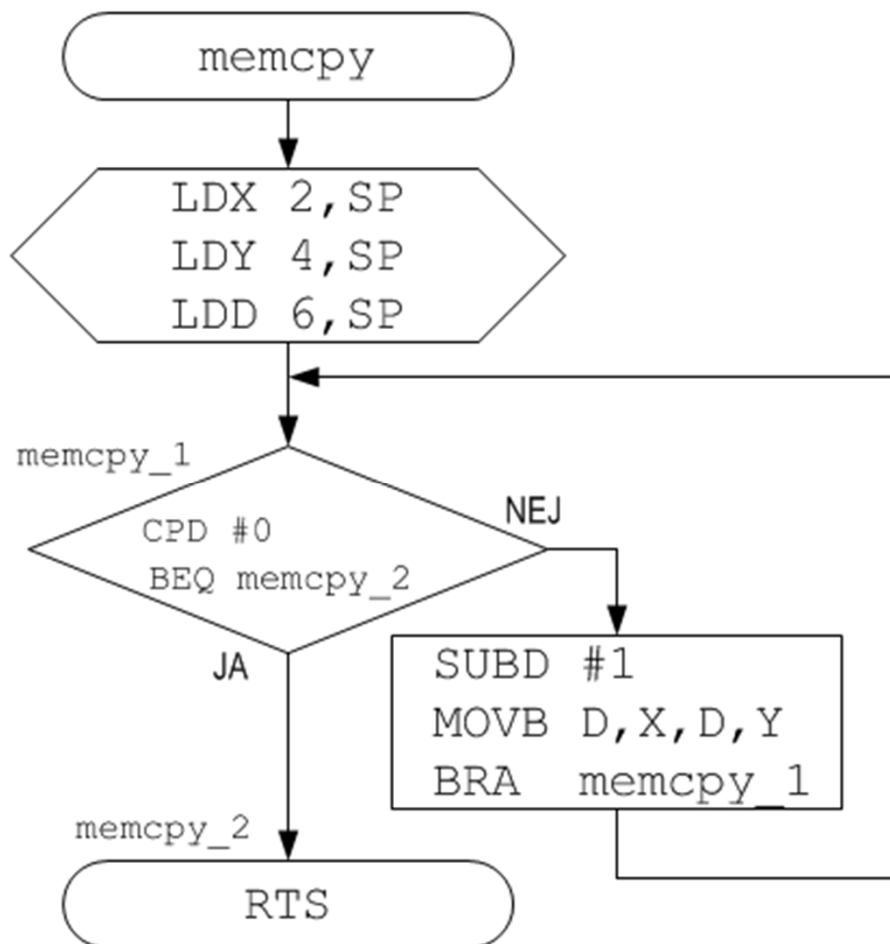

```

memcpy.s12
;
;      memcpy.s12
;
memcpy: LDX    2, SP
        LDY    4, SP
        LDD    6, SP

memcpy_1: CPD    #0
          BEQ   memcpy_2

          SUBD   #1
          MOV B D, X, D, Y
          BRA   memcpy_1

memcpy_2: RTS
    
```

Efter linearisering...

Kodningsexempel, fördröjning: subrutinen "Delay(count)"

```
void Delay( unsigned int count )
{
    while (count > 0)
        count = count - 1;
}
```

Exempel på anrop :

```
LDD    #8000
PSHD
JSR    Delay
LEAS   2, SP
```

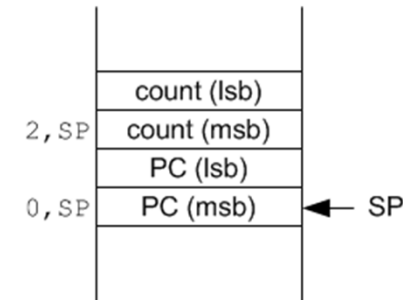
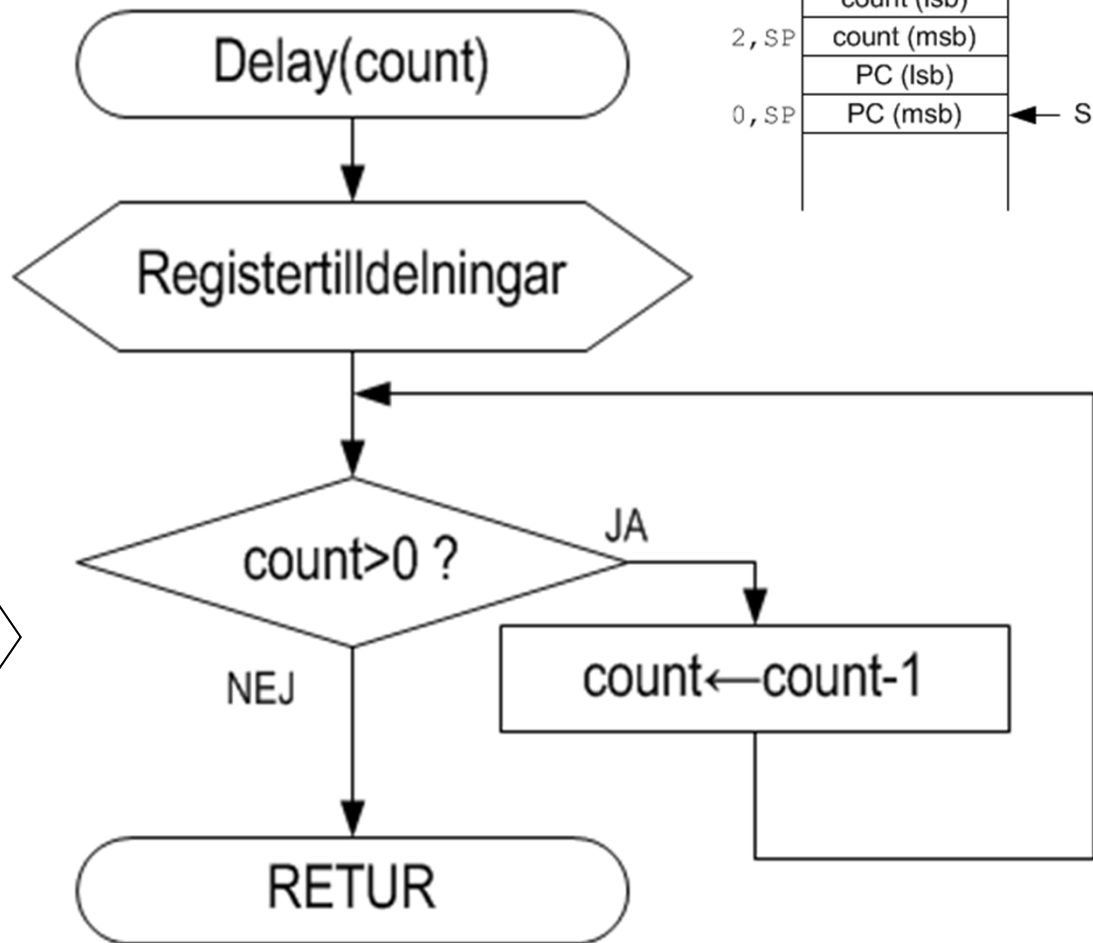
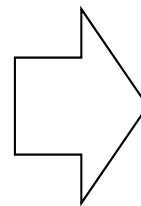

forts. "Delay(count)"

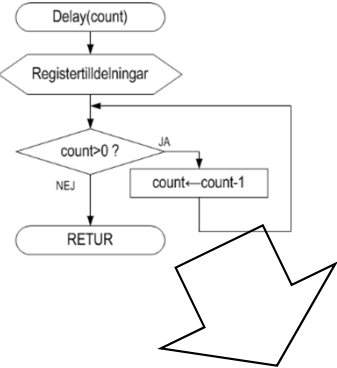

>	Större än	unsigned	BGT
		signed	BGT
		unsigned	BHI
		signed	BHI

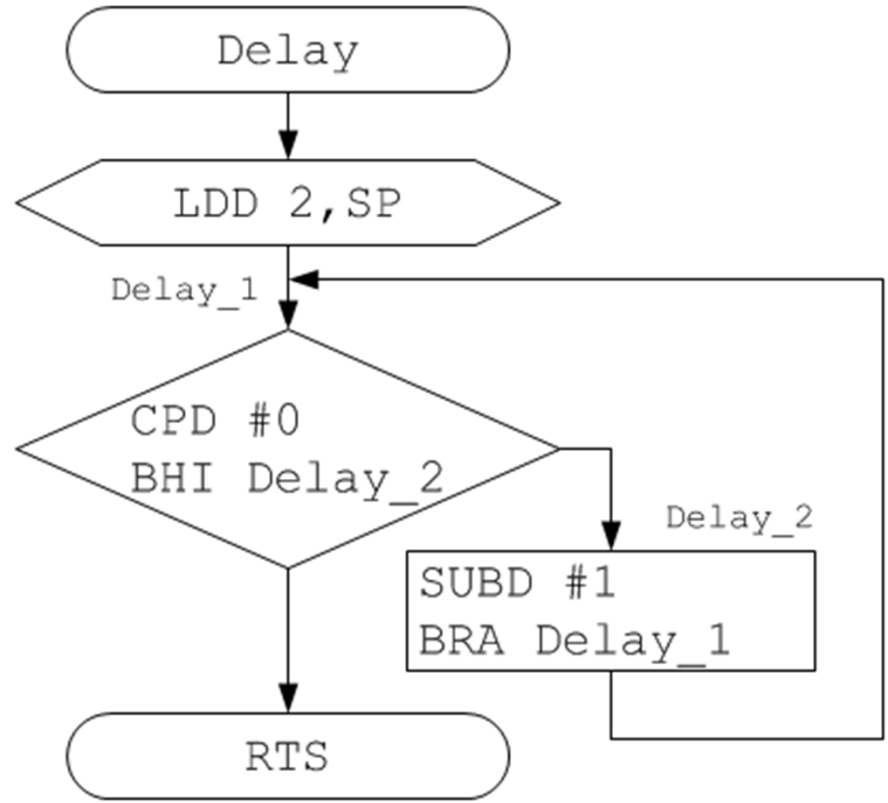
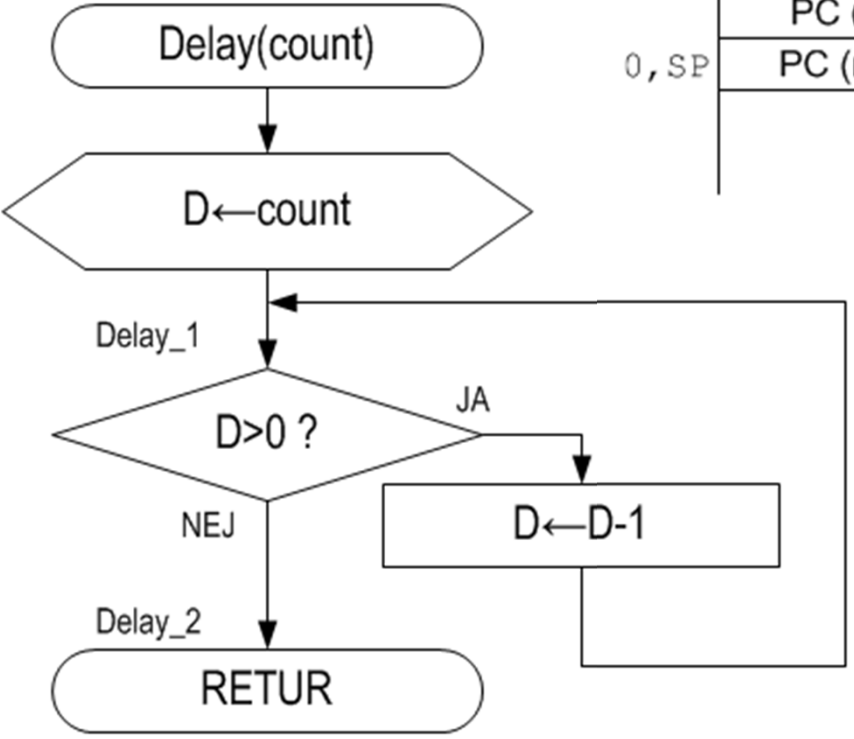
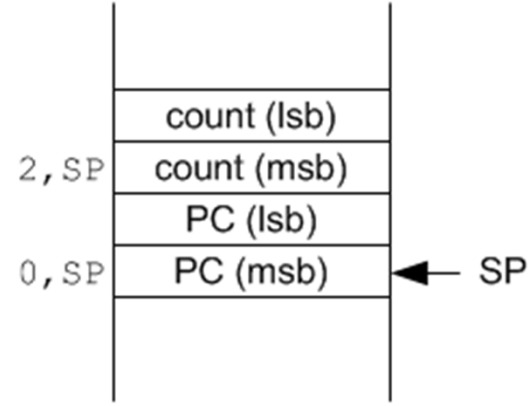

forts."Delay(count)"

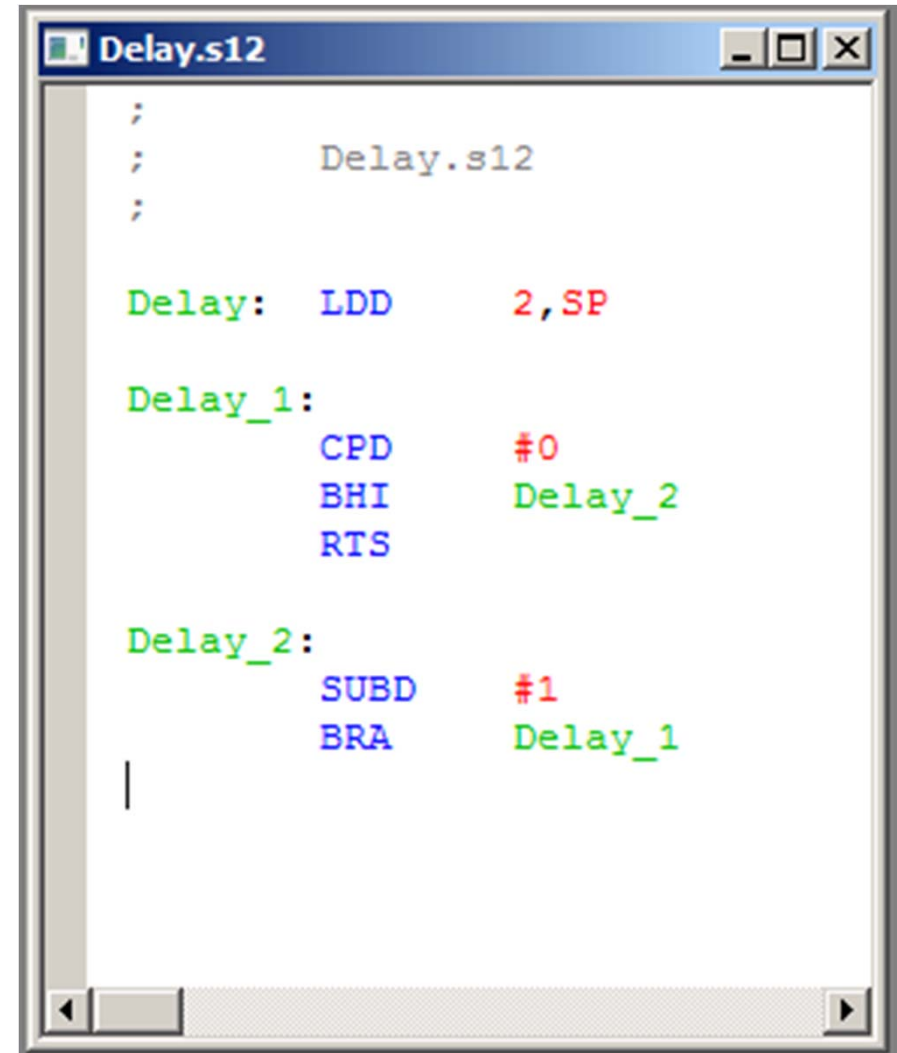
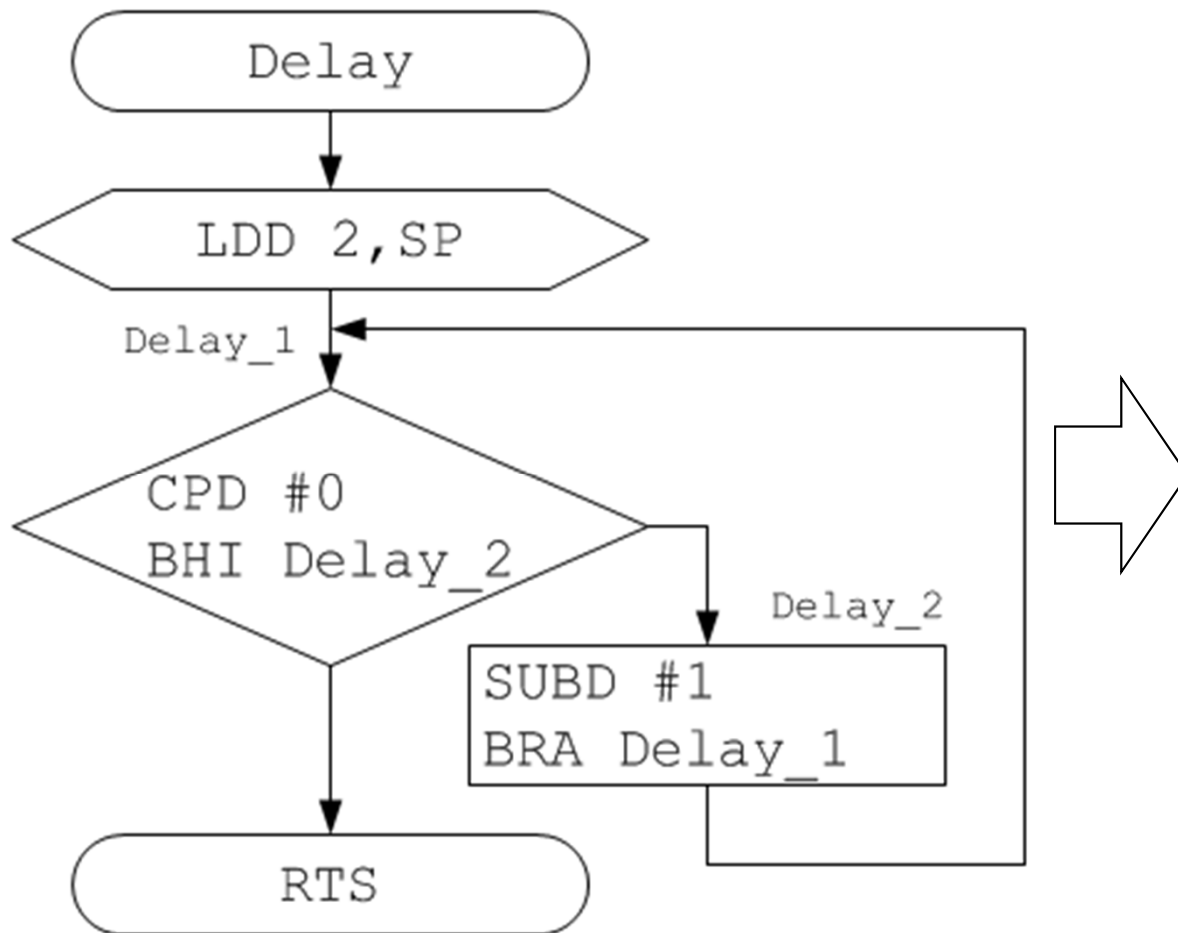

```
Delay.s12
;
;      Delay.s12
;
Delay:  LDD      2, SP

Delay_1: CPD      #0
        BHI     Delay_2
        RTS

Delay_2: SUBD     #1
        BRA     Delay_1
|
```

The screenshot shows a window titled "Delay.s12" containing assembly code. The code defines three labels: "Delay", "Delay_1", and "Delay_2". The "Delay" label is followed by "LDD 2, SP". The "Delay_1" label is followed by "CPD #0", "BHI Delay_2", and "RTS". The "Delay_2" label is followed by "SUBD #1" and "BRA Delay_1". A vertical bar is present at the end of the "Delay_2" block.

ET ("execution time") statisk analys: Bestäm subrutinens fördröjning i realtid

```

Delay.s12
;
;      Delay.s12
;
Delay:  LDD      2,SP

Delay_1:
        CPD      #0
        BHI      Delay_2
        RTS

Delay_2:
        SUBD     #1
        BRA      Delay_1
    
```

instruktion	antal ggr.
LDD	1
CPD	count+1
BHI	count ("taken")
BHI	1 ("not taken")
SUBD	count
BRA	count
RTS	1

$$\begin{aligned}
 &= \text{LDD (1)} \\
 &+ \text{CPD (count+1)} \\
 &+ \text{BHI}_T \text{ (count)} \\
 &+ \text{BHI}_{NT} \text{ (1)} \\
 &+ \text{SUBD (count)} \\
 &+ \text{BRA (count)} \\
 &+ \text{RTS (1)} \\
 &= \text{?}
 \end{aligned}$$

Antal cykler

= LDD (1)
 + CPD (count+1)
 + BHI_T (count)
 + BHI_{NT} (1)
 + SUBD (count)
 + BRA (count)
 + RTS (1)
 = ?

Antalet cykler för respektive instruktion fås ur handboken

instruktion	# cykler
LDD n,SP	3
CPD #	2
SUBD #	2
BHI	3/1
RTS	5
BRA	3

Source Form	Address Mode	Object Code	Access Detail	
			HCS12	M68HC12
SUBD #opr16i	IMM	83 jj kk	PO	OP
SUBD opr8a	DIR	93 dd	RPF	RfP
SUBD opr16a	EXT	B3 hh ll	RPO	ROP
SUBD opr0_xyxp	IDX	A3 xb	RPF	RfP
SUBD oprx9_xyssp	IDX1	A3 xb ff	RPO	RPO
SUBD oprx16_xyssp	IDX2	A3 xb ee ff	fRPP	fRPP
SUBD [D,xyxp]	[D,IDX]	A3 xb	fIfRPF	fIfRfP
SUBD [opr16,xyxp]	[IDX2]	A3 xb ee ff	fIPRPF	fIPRfP

Source Form	Address Mode	Object Code	Access Detail	
			HCS12	M68HC12
BHI rel8	REL	22 rr	PPP/P ⁽¹⁾	PPP/P ⁽¹⁾

1. PPP/P indicates this instruction takes three cycles to refill the instruction queue if the branch is taken and one program fetch cycle if the branch is not taken.

Source Form	Address Mode	Object Code	Access Detail	
			HCS12	M68HC12
RTS	INH	3D	UfPPP	UfPPP

= (LDD) **3** (1)
 + (CPD) **2** (count+1)
 + (BHI_{taken}) **3** (count)
 + (BHI_{nottaken}) **1** (1)
 + (SUBD) **2** (count)
 + (BRA) **3** (count)
 + (RTS) **5** (1)
 = **10×count+11**

Subrutinens exekveringstid:

$$ET(\text{"Delay"}) = (11 + 10 \times \text{count}) \times \text{cykeltid}$$

```
Delay( unsigned int count )
{
    while (count > 0)
        count = count - 1;
}
```

Vi kan nu bestämma minimala och maximala fördröjningar vid olika klockfrekvenser (cykeltider)

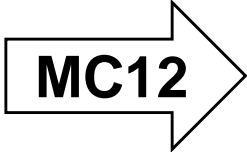
	Frekvens/ cykeltid	Min. ('count' = 0) 11 cykler	Max. ('count' = \$FFFF) 65535+11 cykler
	4 MHz/250 ns.	2,75 µs	164 ms
	8 MHz/125 ns.	1,375 µs	82 ms
	16 MHz/62,5 ns.	687,5 ns	41 ms
	25 MHz/40 ns.	440 ns	26 ms

Exempel: Bestäm 'count' för 10 ms fördröjning i ett MC12-system

	Frekvens/ cykeltid	Min. ('count' = 1) 11 cykler	Max. ('count' = \$FFFF) 65535+11 cykler
MC12 →	8 MHz/125 ns.	1,375 μs	82 ms

Lösning:

$$10 \text{ ms} = (11 + 10 \times \text{count}) \times 125 \text{ ns}$$

$$10 = (11 + 10 \times \text{count}) \times 125 \cdot 10^{-6}$$

$$(10 \times 10^6) / 125 = (11 + 10 \times \text{count})$$

$$((10^7 / 125) - 11) / 10 = \text{count}$$

$$\text{count} = 7998,9 \approx 8000$$

SI-enheter:

$$\text{ms} = \text{s} \times 10^{-3}$$

$$\text{ns} = \text{s} \times 10^{-9}$$

Uppskatta motsvarande fördröjning i ETERM/XCC simulatören

... Tar c:a 10 sekunder